

**Product name:**

**PT - Sinalizador estrobo 12VDC 13W para balsa e bote PN BSW 9812 SOLAS/CCS.**

**EM - Lifeboat Position indication light CCS DC12V/13W Strobe light**

**Codes:**

**Part number: BSW9812**

**Eurosul: 094234**

**IMPA: 33064**



**PT - O Sinalizador Estrobo 12VDC 13W BSW 9812** serve para qualquer embarcação de salvamento ou resgate no mar, sendo uma ferramenta de segurança para a localização de botes salva-vidas e balsas em situações de emergência, garantindo visibilidade e facilitando operações de socorro marítimo em condições adversas.

**EN - The Strobe Beacon 12VDC 13W BSW 9812** is suitable for any rescue or salvage vessel at sea, serving as a safety tool for locating lifeboats and rafts in emergency situations, ensuring visibility and facilitating maritime rescue operations in adverse conditions.

<b>PN</b> Part number	33/BSW9812
<b>Modelo</b> Model	BSW9812
<b>Lâmpada</b> Lamp	<b>Lâmpada halógena de tungstênio</b> Tungsten halogen lamp
<b>Tensão / Potência</b>	DC12V 13W
<b>Frequência</b> Frequency	<b>50 ~70 flashes/minuto</b> 50 to 70 flashes/ minute
<b>Intensidade luminosa</b> Luminous intensity	<b>≥ 4,3cd em todas as direções</b> ≥ 4.3 cd in all directions
<b>Dimensão (P x A)</b> dimensions	100 mm x 125 mm
<b>Peso</b> weight	0,35kg
<b>Normas aplicadas</b> Applied standards	<b>Regulamentos 4,7,22,26,32 e 34, capítulo III da convenção internacional para a salvaguarda da vida humana no mar de 1974.</b> Regulations 4, 7, 22, 26, 32, and 34, Chapter III of the 1974 International Convention for the Safety of Life at Sea (SOLAS). <b>Capítulo IV do MSC.48(66) Código Internacional de Dispositivos Salva-Vidas.</b> Chapter IV of MSC.48(66) International Life-Saving Appliance (LSA) Code <b>Testes de aparelhos salva-vidas MSC.81(70), MSC.200(80), MSC.226(82), MSC.323(89).</b> Life-saving appliance tests MSC.81(70), MSC.200(80), MSC.226(82), MSC.323(89).
<b>Método de aplicação de luz</b> Method of light application	<b>Conecte a lâmpada ao equipamento de alimentação de tensão CC de 12 V no bote salva-vidas.</b> Connect the lamp to the 12V DC power supply equipment on the lifeboat
<b>Instalação</b> Installation	<b>O BSW9812 deve ser instalado no casco da extremidade superior ou em local visível para indicar a posição.</b> The BSW9812 must be installed on the hull at the upper end or in a visible location to indicate the position
<b>Aviso</b> Warning	<b>A luz indicadora de posição BSW9812 é selada.</b> The BSW9812 position indicating light is sealed
<b>Certificado de classe</b>	CCS
<b>Visibilidade</b> Visibility	<b>1n.m.</b> 1 nautical mile (n.m.).
<b>Cor</b> Color	<b>Transparente</b> Transparent
<b>Material</b>	<b>Plástico</b> Plastic
<b>Classe de proteção</b> Protection class	<b>IP56 Proteção limitada contra a entrada de pó e resíduos; Protegido de jatos de água de alta pressão de qualquer direção.</b> Limited protection against the ingress of dust and debris; Protected from high-pressure water jets from any direction.
<b>Diâmetro externo do cabo</b> Cable diameter	Ø6-Ø7

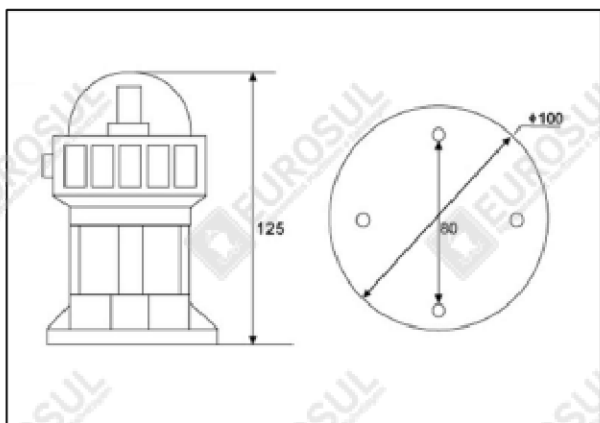

1. Dimensões



2. Vista inferior



3. 12V, 13W, lâmpada halógena de tungstênio



4. Vista lateral